

#6442 und #6420 | RESET 150 Reducer

In Verbindung mit #3538 RESET 150 oder #6225 Konan1 S.H.I.S.** reduziert EC49/40 zu EC49/30

Mit dem RESET 150 Reducer kann eine 1 1/8" Gabel oder auch eine Gabel mit tapered Schaft ohne Umbau des kompletten Steuersatzes dort verwendet werden, wo bereits ein RESET 150 Steuersatz (#3538) oder ein RESET Konan1 (#6225) verbaut ist.

Einbau in RESET 150 (#3538) bzw. RESET Konan1 (#6225)

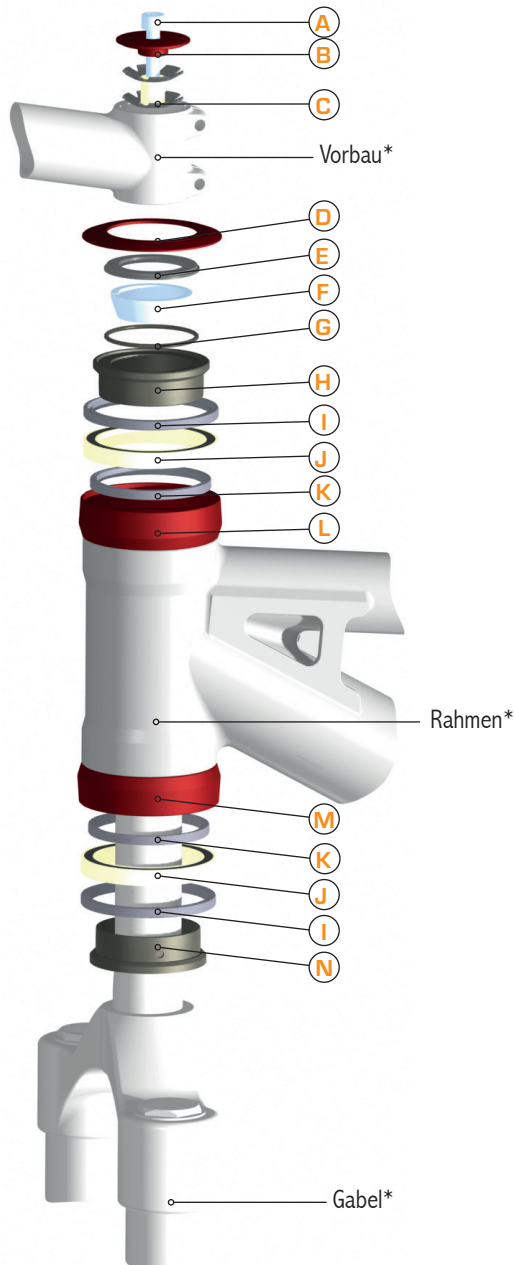

* nicht im Lieferumfang enthalten

** S.H.I.S. (Standardized Headset Identification System), Info -> www.bicycleheadsets.com

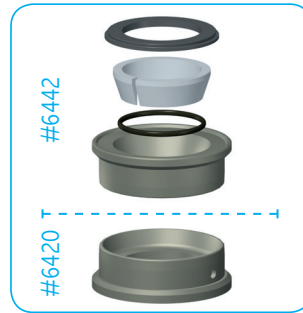

Stückliste

- A* Schraube M6x35 | #3334
- B* Top Cap 1 1/8" | #3325
- C* A-Headkralle 1.5" | #4433
- D* Undercover 150 | #4626
- E Adapter Undercover | #5178
- F Klemmring | #2822
- G O-Ring | #2271
- H Reduzierring oben | #6421
- I* äußerer Dichtring | #3507
- J* Kugellager | #3504
- K* innerer Dichtring | #3506
- L* obere Lagerschale | #3551
- M* untere Lagerschale | #3502
- N Reduzierring unten | #6420

E,F,G,H im Lieferumfang von #6442 (obere Einheit)

N im Lieferumfang von #6420 (unterer Adapterring)

Bitte geben Sie bei Ersatzteilbestellung die entsprechende Nummer (#) an.

Hinweise

- Achten Sie darauf, dass kein Schmutz in das Innere des RESET-Steuersatzes gelangt.
- Zur Demontage eines bereits vorhandenen RESET Gabelsitzrings (N) empfehlen wir die Verwendung eines RESET Newton Rings (#4993/#4994)
- Bitte zur Montage des Vorbaus **unbedingt** die Drehmomentangaben des jeweiligen Herstellers beachten.



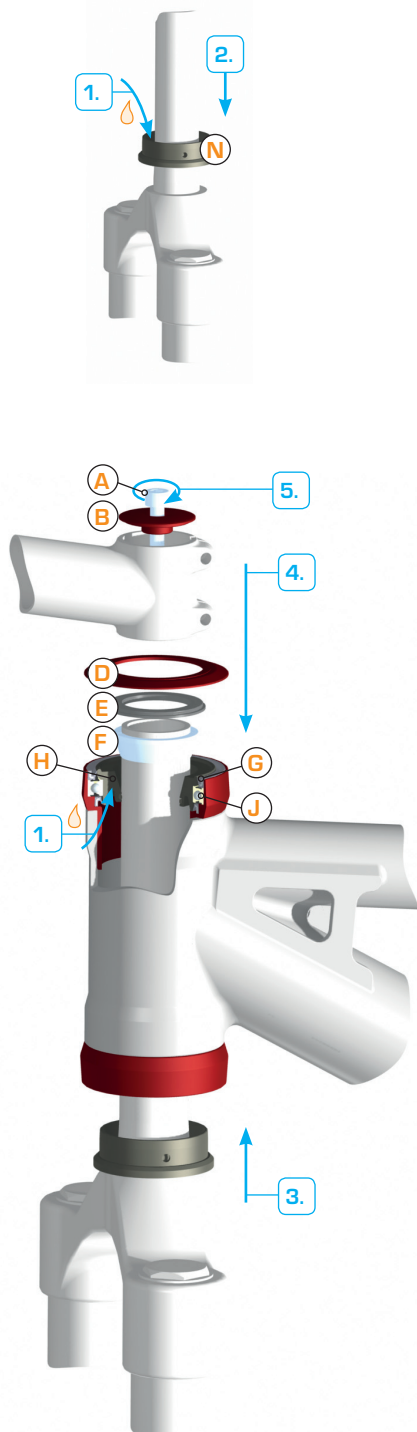

Vorbereitung

- Fahrrad gründlich säubern.
- Gabel, Vorbau und Steuersatz demontieren.
- **Umbau eines RESET 150 Steuersatz (#3538):**
Die Lagerschalen (L,M), die Dichtungen (K,I) und die Lager (J) des Steuersatzes verbleiben im Steuerrohr des Rahmens.
- **Umbau eines RESET Konan1 Steuersatz (#6225):**
Die Lagerschale (L,M oder je nach verbautem Modell ähnlich), die Dichtungen (K,I oder ähnlich) und das Lager (J oder ähnlich) des oberen Steuersatzes verbleiben im Steuerrohr des Rahmens. Im unteren Steuersatz wird lediglich der Gabelsitzring (ähnlich N) demontiert.
- Gabelschaft auf die passende Länge kürzen. **Unbedingt** die Schnittkante entgraten!
- Wenn erforderlich A-Headkralle (C) einbauen.

Montage

#6442 (obere Einheit)

1. O-Ring (G) im oberen Reduzierring (H) einfetten.
2. Oberen Reduzierring (H) in das Lager (J) der oberen Steuersatzschale einpressen.

#6420 (Reduzierring unten)

1. Den Reduzierring (N) einfetten.
2. Reduzierring (N) auf den Gabelschaft pressen, bis es mit dem breiten Ende voll auf der Gabelkrone aufliegt.

#6224/ #6420

3. Gabelschaft mit montiertem Gabelsitzring (N oder ähnlich) in den Steuersatz schieben.
4. Klemmring (F o. ä.), Adapter Undercover (E o. ä.), Undercover (D o. ä.) und Vorbauteile auf den Gabelschaft schieben.
5. Top Cap (B) und Schraube (A) montieren. Dabei die Schraube (A) nur so weit anziehen, bis kein Spiel im Steuersatz mehr fühlbar ist.
6. Vorbau nach Angaben des jeweiligen Herstellers festziehen.

Demontage

- Vor dem Ausbau des Steuersatzes, der Gabel oder des Vorbaus sollte das Fahrrad gereinigt werden.
- Die Demontage des Steuersatzes erfolgt in umgekehrter Reihenfolge des Einbaus.
- Zum schonenden Ausbau der Lagerschalen empfehlen wir den RESET Extractor #4505.

Pflege

- Kontrollieren Sie **regelmäßig** das Lagerspiel und den korrekten Sitz des Vorbaus.
- Entfernen Sie außerdem **regelmäßig** Schmutz aus dem Spalt unter dem Undercover (D).
- Alle Komponenten des RESET Reducer sind auch als Ersatzteil erhältlich (Bestellnummern siehe umseitige Stückliste).

Kontakt

KOEHN

Göttinger Chaussee 12–14 | 30453 Hannover
Telefon: 0511-473 204-40 | info@reset-racing.de | www.reset-racing.de

Die erwähnten Markennamen unterliegen Schutzrechten und sind auch ohne weitere Kennzeichnung Eigentum ihrer rechtmäßigen Besitzer. Technische Änderungen vorbehalten.