

#6094 | RESET HollowLite RD

BSA Innenlager für Hollowtech II



Die Verlockung war zu groß: Wir haben das Thema Hollowtech II Innenlager neu definiert. Das RESET HollowLite Innenlager hat eine von außen unsichtbare Werkzeugaufnahme. Es ist trotz aufwändiger Dichtungen extrem klein und darf auch gerne zur Wartung zerlegt werden. Mit unter 80 g ist es 20 g leichter als die Teile der Konkurrenz und das ohne exotische Materialien oder Leistungseinbußen.

Diese Anleitung erklärt Ihnen im Detail Einbau und Pflege.

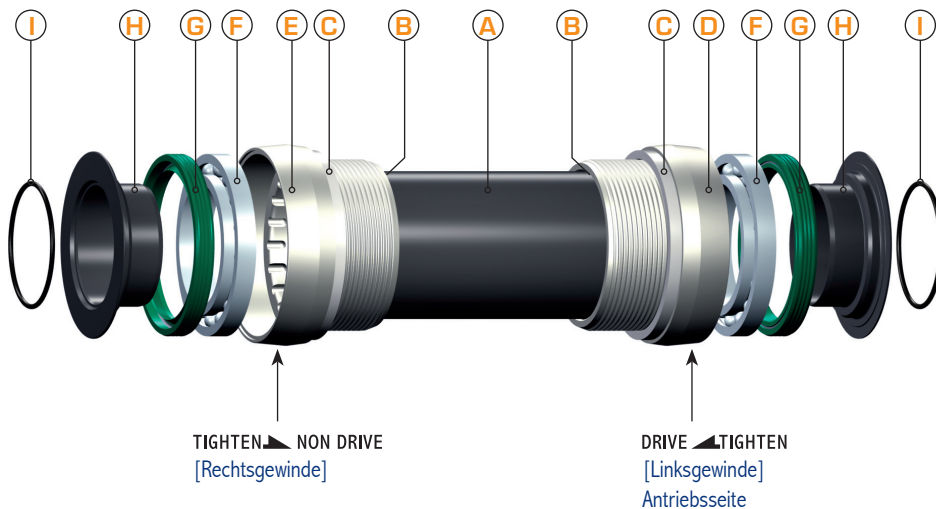

- A** Hülse für 68/73 mm | #5121
- B** O-Ring | #5137
- C** Distanzring 1 mm | #5131
- D** Lagerschale rechts | #5123
- E** Lagerschale links | #5122
- F** Kugellager | #5124
- G** Dichtring | #5125
- H** Kern | #5119
- I** O-Ring | #5203
- Fett | #5201
- Einbauhilfe | #5338

Bitte geben Sie bei Ersatzteilbestellung die entsprechende Nummer (#) an.

Diese Angabe gilt **ausschließlich** für die Verwendung von Shimano und Race Face Rennradkurbeln

GEHÄUSEBREITE	DISTANZRINGE DRIVE-SIDE	DISTANZRINGE NONDRIVE-SIDE
68 mm RR	1 x 1 mm	1 x 1 mm

Je nach Rahmen ist es notwendig einen Distanzring (C) zwischen Innenlagerschale und Tretlagergehäuse zu verbauen. Bitte ermitteln Sie bei der Verwendung von Kurbeln anderer Hersteller vor der Montage des RESET HollowLite Innenlagers die korrekte Anzahl an Distanzringen, so dass die Außenbreite des RESET-Innenlagers mit der des zur Kurbel zugehörigen Innenlagers übereinstimmt. Stimmt die Breite nicht überein, können Kurbel und/oder Innenlager **beschädigt** werden.

Hinweise

- Wir empfehlen zur Montage die Shimano-Werkzeuge **TL-UN74** oder **TL-UN66**. Bei der Verwendung von anderen Innenlagerwerkzeugen ist unbedingt darauf zu achten, dass die Aufnahmen von Kugellager und Dichtringen in der Lagerschale nicht beschädigt werden.
- Anzugsdrehmoment der Lagerschalen: **30–45 Nm**
- Zum Ein- und Ausbau **niemals** einen Hammer oder spitze, bzw. scharfkantige Werkzeuge verwenden
- Achten Sie darauf, dass **kein** Schmutz in das Innere des RESET HollowLite Innenlagers gelangt.
- Kompatibel mit **Hollowtech II**-Kurbeln (z. B. von Shimano, Race Face, FSA, Rotor), nicht kompatibel mit Truvativ GXP-Kurbeln.
- Bitte zur Montage der Kurbel **unbedingt** die Montagevorschriften der jeweiligen Kurbelhersteller beachten.



Vorbereitung

- Fahrrad gründlich säubern.
- Kurbel und originales Innenlager ausbauen.
- Tretlagergewinde des Rahmens reinigen.
- Wenn erforderlich das Tretlagergewinde nachschneiden und mit einer Fase versehen.
- Die erforderliche Anzahl an Distanzringen ermitteln.

Montage

1. O-Ringe (B) in den Innenlagerschalen dünn einfetten Δ .
2. Hülse (A) in die linke Innenlagerschale (E, TIGHTEN \blacktriangle NON DRIVE) stecken.
3. Gewinde der Innenlagerschalen (D + E) einfetten und die korrekte Anzahl an Distanzringen (C) aufschieben.
4. Lagerschalen (D + E) einschrauben und mit dem angegebenen Drehmoment festziehen. Dabei ist zu beachten, dass die rechte Lagerschale (D, DRIVE \blacktriangle TIGHTEN) gegen den Uhrzeigersinn und die linke Lagerschale (E, TIGHTEN \blacktriangle NON DRIVE) im Uhrzeigersinn eingeschraubt wird.
5. Innenseite der Schalen dünn mit Fett bestreichen Δ .
6. Kugellager (F) fetten Δ und auf die Einbauhilfe  stecken. Zusammen **vorsichtig** in die Schale einschieben. Achtung! Sollte sich das Kugellager beim Einbau verkannten, ziehen Sie das Kugellager wieder aus der Lagerschale und beginnen Sie erneut mit Montageschritt 6. Versuchen Sie **auf keinen Fall** das Lager mit Schlägen weiter einzuschieben.
7. Dichtringe (G) dünn einfetten Δ und mit der beschrifteten Seite zum Kugellager einbauen.
8. Kern (H) auf der Rahmenseite, bei der die Achse mit dem Kurbelarm eine Einheit bildet, in das Lager einschieben (Shimano, FSA: rechte Rahmenseite; Race Face: linke Rahmenseite).
9. Innenseite des eingebauten Kerns dünn einfetten Δ .
10. O-Ring (I) dünn einfetten Δ und über die Kurbelachse bis zum Kurbelarm schieben.
11. Kurbelachse einschieben.
12. Zweiten Kern (H) dünn einfetten Δ und über die Kurbelachse in das Kugellager schieben.
13. O-Ring (I) dünn einfetten Δ und auf die Kurbelachse schieben.
14. Zweiten Kurbelarm nach den Angaben des Kurbelherstellers montieren.

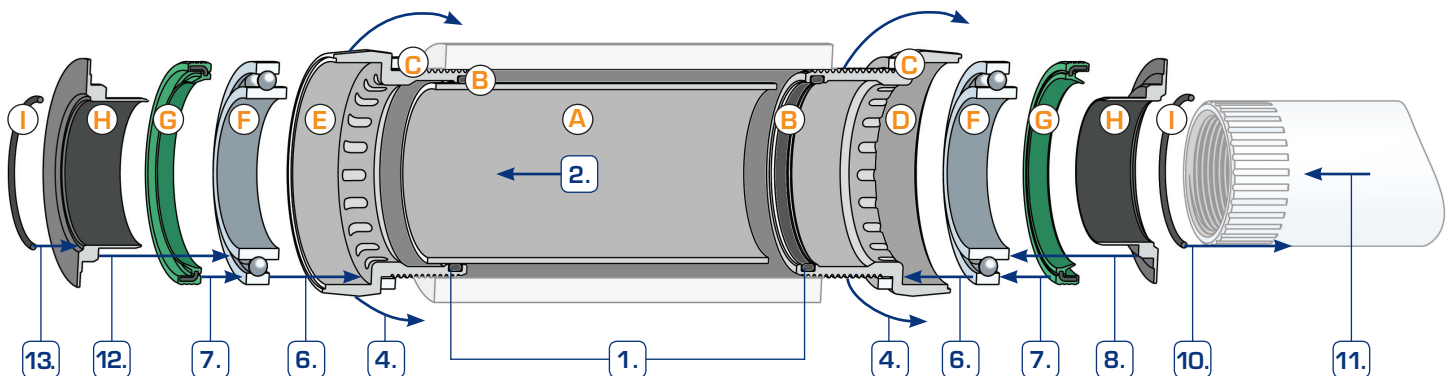

Kontakt

KOEHN

Göttinger Chaussee 12–14 | 30453 Hannover
Telefon: 0511-47 32 04-40 | Fax: -49
info@reset-racing.de | www.reset-racing.de

Die erwähnten Markennamen unterliegen Schutzrechten und sind auch ohne weitere Kennzeichnung Eigentum ihrer rechtmäßigen Besitzer. Technische Änderungen vorbehalten.

Demontage

- Vor dem Ausbau der Kurbel und des Innenlagers sollte das Fahrrad gründlich gesäubert werden.
- Die Demontage des Innenlagers erfolgt in umgekehrter Reihenfolge des Einbaus.
- Sollten beim Ausbau der Kurbel Innenlagerteile auf der Kurbelachse verbleiben, können diese vorsichtig abgezogen werden.

Pflege

- Die verbauten Kugellager können bei Bedarf ausgebaut, gesäubert und erneut gefettet werden.
- Alle Komponenten des RESET HollowLite Innenlagers sind auch als Ersatzteil erhältlich (Bestellnummern siehe umseitige Teileliste).