

#5987 | RESET KLEIN GXP

Innenlager für Truvativ/SRAM GXP-Kurbeln an KLEIN-Rahmen ohne Gewinde



Natürlich auch für KLEIN-Rahmen ohne Innenlagergewinde: Die schlanken Schalen des RESET GXP KLEIN Innenlagers ermöglichen die Montage von Truvativ/SRAM GXP-Kurbeln an KLEIN Rahmen, ohne das Gewicht unnötig in die Höhe zu treiben.

Diese Anleitung erklärt Ihnen im Detail Einbau und Pflege.

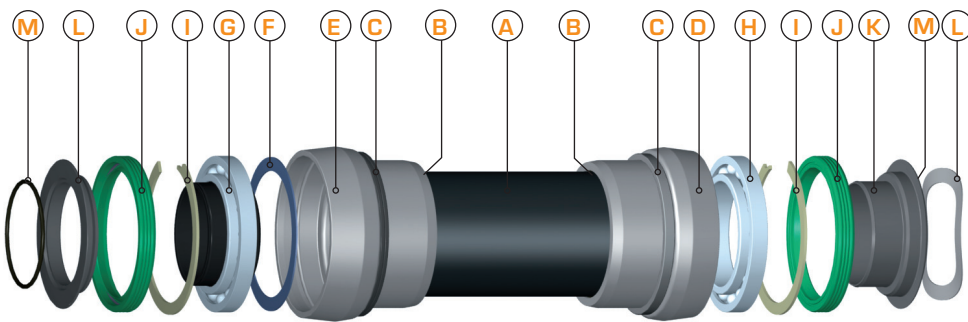

- A** Hülse | #5121
- B** O-Ring | #5137
- C** Distanzring 1 mm | #5131
Distanzring 2,5 mm | #5126
- D** Lagerschale rechts | #5989
- E** Lagerschale links | #5988
- F** Wellring groß | #5619
- G** Kugellager mit Einsatz | #5297
- H** Kugellager | #5124
- I** Sprengring | #5455
- J** Dichtring | #5125
- K** Kern | #5295
- L** Abdeckung | #5294
- M** O-Ring | #5203
- N** Wellring klein | #5978

Bitte geben Sie bei Ersatzteilbestellung die entsprechende Nummer (#) an.

BENÖTIGTE TRETLAGERGEHÄUSEBREITE (symetrisch zum Sitzrohr)

Road	68 mm +/- 0,5 mm
MTB	73 mm +/- 0,5 mm*

Bei schmalen Tretlagergehäusen ist es notwendig die Distanzringe (C) zwischen Rahmen und Innenlagerschale zu verbauen. Sollte das Tretlagergehäuse breiter als oben angegeben sein, muss der Rahmen entsprechend abgefräst werden.

* Bei der Verwendung von MTB-Kurbeln **muss** auf der Antriebsseite ein 2,5 mm Distanzring (C) verbaut werden.

Hinweise

- Wir empfehlen zur Montage ein Steuersatzeinpresswerkzeug mit den passenden RESET Protectoren #5454. Bei der Verwendung anderer Werkzeug ist unbedingt darauf zu achten, dass nicht auf das Kugellager gedrückt wird.
- Zum Ein- und Ausbau **niemals** einen Hammer oder spitze, bzw. scharfkantige Werkzeuge verwenden
- Achten Sie darauf, dass **kein** Schmutz in das Innere des RESET HollowLite KLEIN Innenlagers gelangt.
- Kompatibel mit **Truvativ/SRAM** GXP-Kurbeln.
- Bitte zur Montage der Kurbel **unbedingt** die Montagevorschriften der jeweiligen Kurbelhersteller beachten.



Vorbereitung

- Fahrrad gründlich säubern.
- Kurbel und originales Innenlager ausbauen.
- Tretlagergehäuse des Rahmens reinigen.
- Die erforderliche Anzahl an Distanzringen ermitteln und/oder den Rahmen bearbeiten.

Montage

1. O-Ringe (B) in den Lagerschalen dünn einfetten.
2. Hülse (A) in die linke Innenlagerschale (E) stecken.
3. Hals der Innenlagerschalen (D+E) dünn einfetten, wenn erforderlich die korrekte Anzahl an Distanzringen (C) aufschieben.
4. Lagerschalen (D+E) vorsichtig einpressen, dabei mit der Schale mit eingesteckter Hülse beginnen. Verwenden Sie hierzu **keinen Hammer**. Pressen Sie auf **keinen Fall** auf den Innenring des Kugellagers. Bitte beachte Sie unbedingt die Beschriftungen der Lagerschalen (DRIVE & NONDRIVE) um diese der korrekten Einbauseite zuzuordnen.
5. Kern (K) in rechte Lagerschale (D) stecken und Innenseite dünn einfetten.
6. Wellring (N) über die Kurbelachse bis zur Ketteblattaufnahme schieben.
7. Abdeckung (L) über den Einsatz des linken Kugellagers (G) schieben.
8. O-Ring (M) über den Einsatz des linken Kugellagers schieben.
9. Kurbelachse einschieben
10. Zweiten Kurbelarm nach Angaben des Kurbelherstellers montieren.

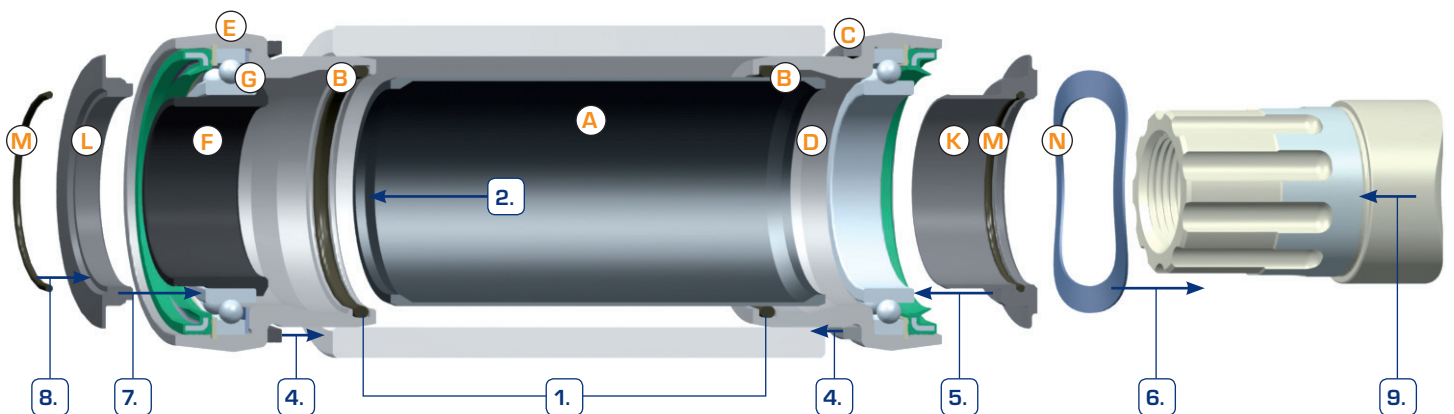

Kontakt

KOEHN

Göttinger Chaussee 12-14 | 30453 Hannover
Telefon: 0511-47 32 04-40 | Fax: -49
info@reset-racing.de | www.reset-racing.de

Die erwähnten Markennamen unterliegen Schutzrechten und sind auch ohne weitere Kennzeichnung Eigentum ihrer rechtmäßigen Besitzer. Technische Änderungen vorbehalten.

Demontage

- Vor dem Ausbau der Kurbel und des Innenlagers sollte das Fahrrad gründlich gesäubert werden.
- Die Demontage des Innenlagers erfolgt in umgekehrter Reihenfolge des Einbaus.
- Sollten beim Ausbau der Kurbel Innenlagerteile auf der Kurbelachse verbleiben, können diese vorsichtig abgezogen werden.

Pflege

- Die verbauten Kugellager können bei Bedarf ausgebaut, gesäubert und erneut gefettet werden.
- Alle Komponenten des RESET GXP KLEIN Innenlagers sind auch als Ersatzteil erhältlich (Bestellnummern siehe umseitige Teileliste).